

MLKAX36 Maple Log Placement

! WARNING

- Failure to position the logs in accordance with these diagrams or failure to use only logs specifically approved with this appliance may result in property damage or personal injury.
- Logs must be placed in their exact location in the appliance. Do not modify the proper log positions, since appliance may not function properly and delayed ignition may occur.
- The logs are fragile and should be handled with care.

PHAZER™ logs and glowing embers, exclusive to Napoleon, provide a unique and realistic glowing effect that is different in every installation. Take the time to carefully position the glowing embers for a maximum glowing effect. Log colours may vary. During the initial use of the appliance, the colours will become more uniform as colour pigments burn in during the heat-activated curing process.

note:

Log numbers are located on the bottom or back of the logs.

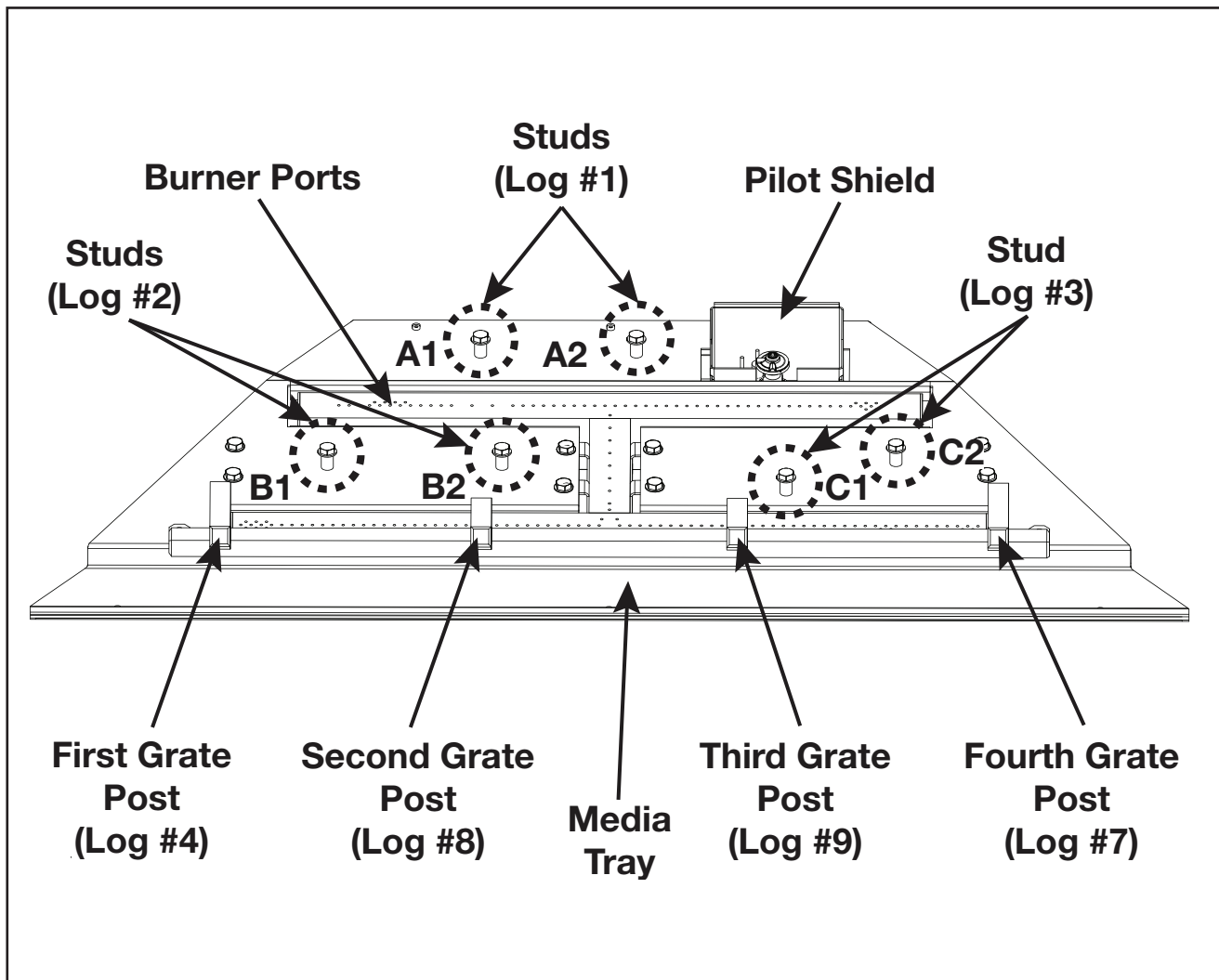

Burner Overview

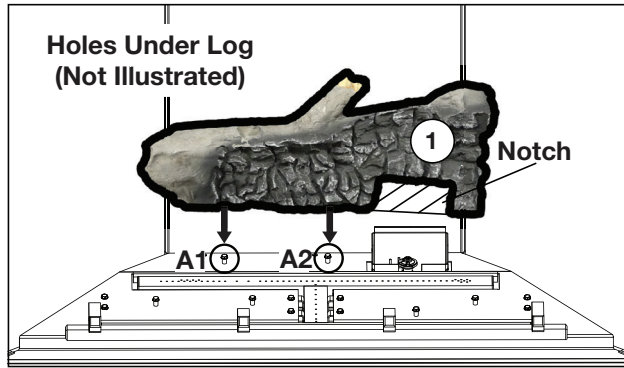

1. Place the holes in log #1 on A1 and A2. Ensure the notch fits around the pilot shield.

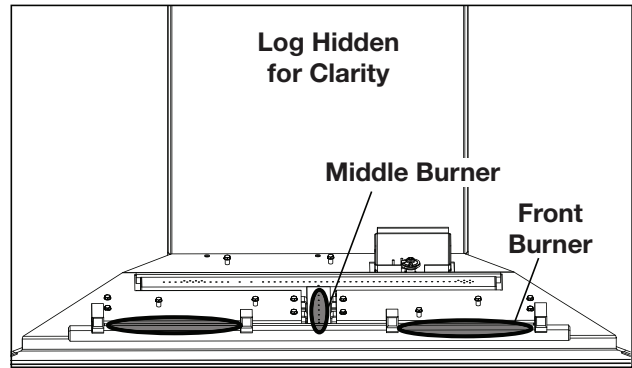

1a. Apply charcoals as desired along the front of the media tray. **Place glowing embers along the front and middle burners.*** (Charcoals and glow embers not pictured.)

*** NOTE: Place glowing embers to the front of the large clusters of ports. The burner has been designed to have large flames in these locations. If not, blue flames will be present.**

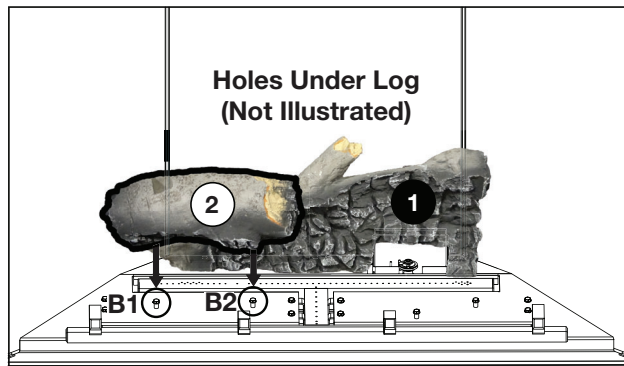

2. Place the holes in log #2 on B1 and B2.

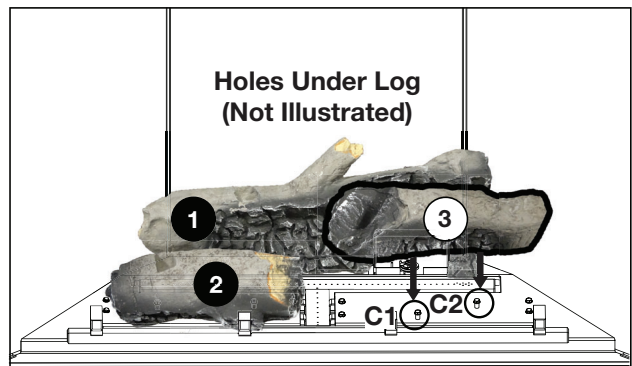

3. Place the holes in log #3 on C1 and C2.

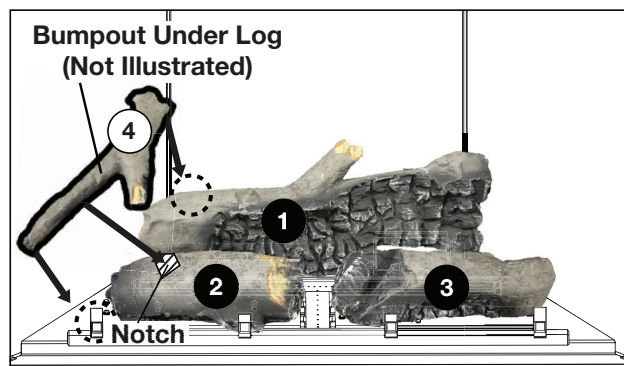

4. Place the bumpout on log #4 into the notch in log #2. Ensure the back end of log #4 rests on the left side of log #1, and the front end rests on the first grate post.

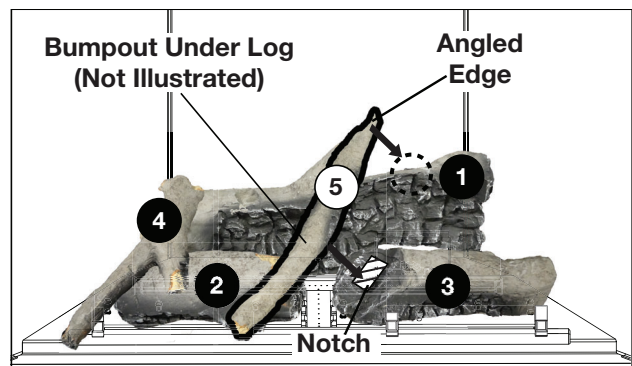

5. Place the bumpout on log #5 into the notch in log #3. Ensure the angled edge of log #5 rests on the right side of log #1.

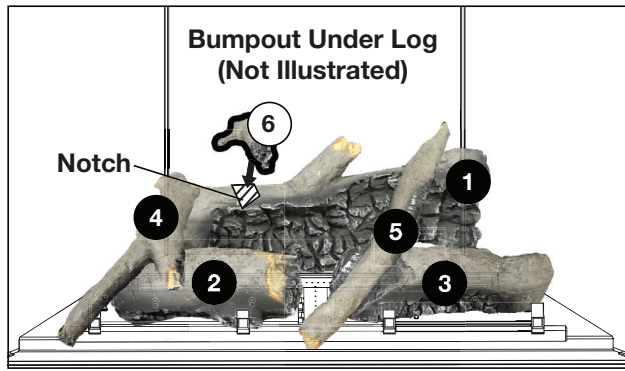

6. While pulling log #1 slightly forward, place the bumpout on log #6 into the notch in log #1.

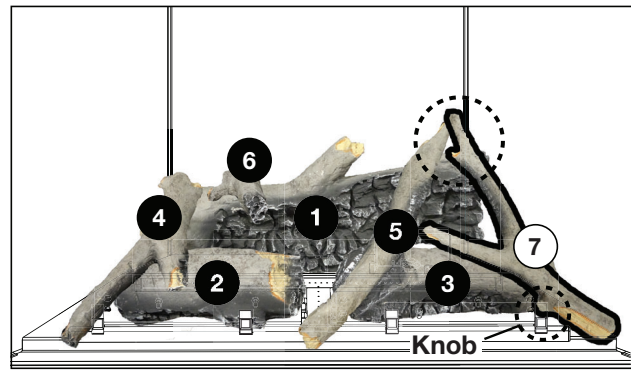

7. Place the knob on log #7 onto the fourth grate post. Ensure the back end of log #7 rests on the far right side of log #1.

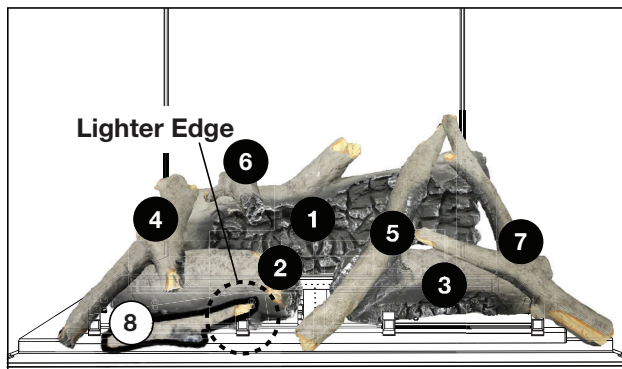

8. Place log #8 onto the media tray. Ensure the lighter edge rests on the second grate post.

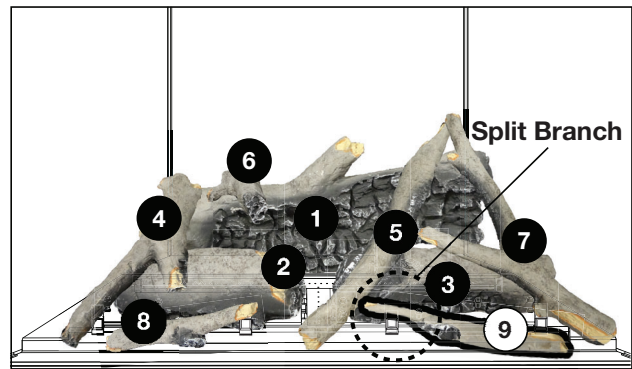

9. Place log #9 onto the media tray. Ensure the longer split branch rests on the third grate post.

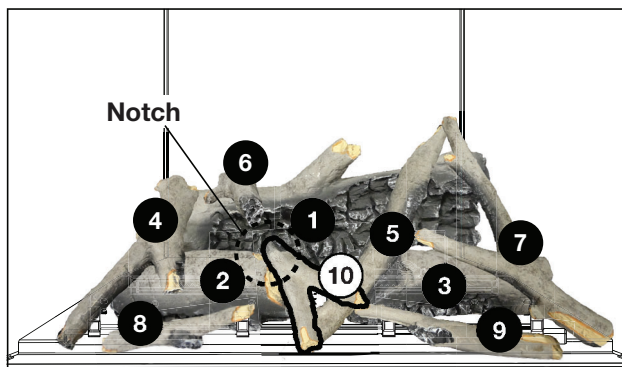

10. Place log #10 onto the notch in log #2, resting the opposite side of log #10 on log #5. Ensure the longer, thicker branch of log #10 faces to the left.

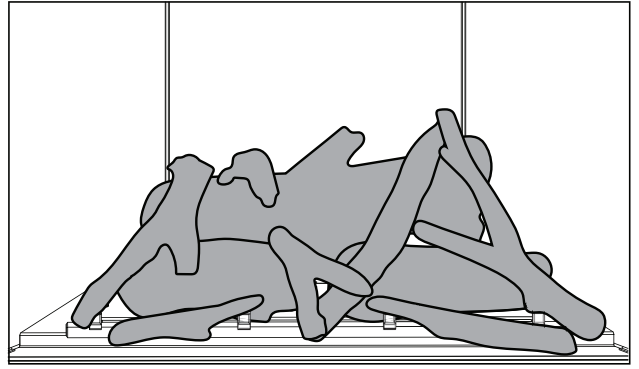
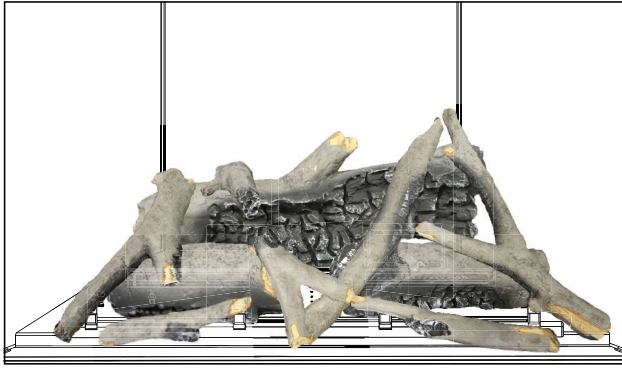

Disposition de Bûches en Érable MLKAX36

! AVERTISSEMENT

- Omettre de positionner les bûches conformément aux schémas ou omettre d'utiliser uniquement des bûches spécifiquement approuvées pour cet appareil peut causer des dommages matériels ou des blessures corporelles.
- Les bûches doivent être placées correctement à l'intérieur de l'appareil. Ne changez pas la position des bûches car l'appareil risque de ne pas fonctionner adéquatement et un retard d'allumage risque de se produire.
- Les bûches sont fragiles et devraient être manipulées avec soin.

Les bûches **PHAZER^{MP}** et les braises incandescentes, exclusives aux appareils Napoléon, créent un effet réaliste et unique qui est différent dans chaque installation. Prenez le temps de bien installer les braises incandescentes pour obtenir le meilleur effet possible. Le couleur des bûches peut varier. Lors de la première utilisation de l'appareil, les couleurs deviendront plus uniformes à mesure que leurs pigments seront « absorbés » pendant le procédé de « cuisson ». Orifices du brûleur bloqués peuvent provoquer une flamme irrégulière.

note:

Les numéros de bûches sont situés sur le fond ou à l'arrière des bûches.

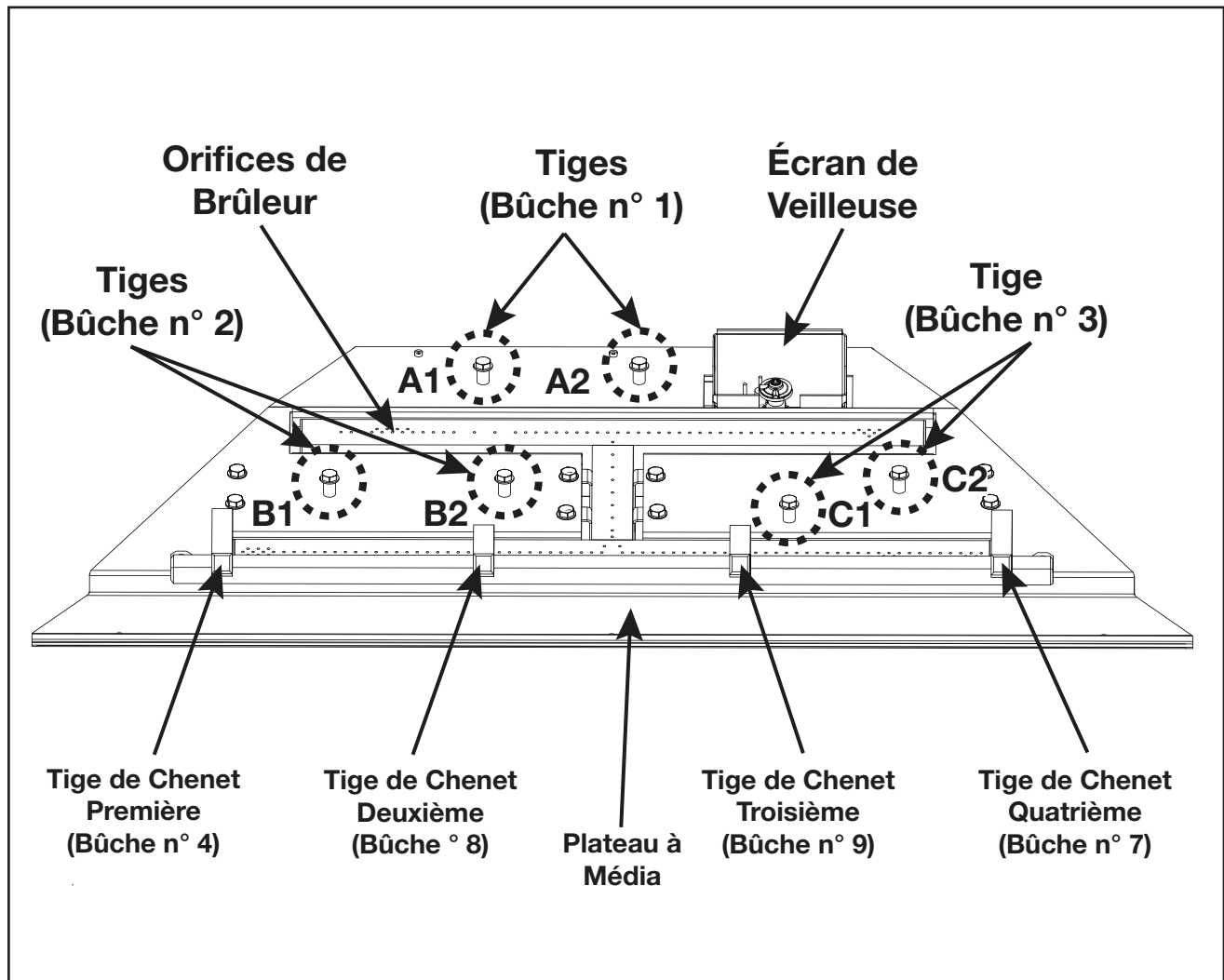

Vue d'Ensemble du Brûleur

Système de qualité certifié

ISO
9001:2015

W415-1977 / 07.11.19

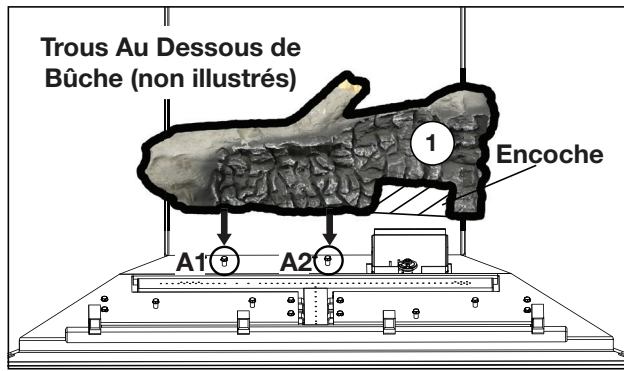

1. Placez les trous dans bûche n° 1 sur A1 et A2. Assurez-vous que l'encoche soit ajustée autour de l'écran de veilleuse.

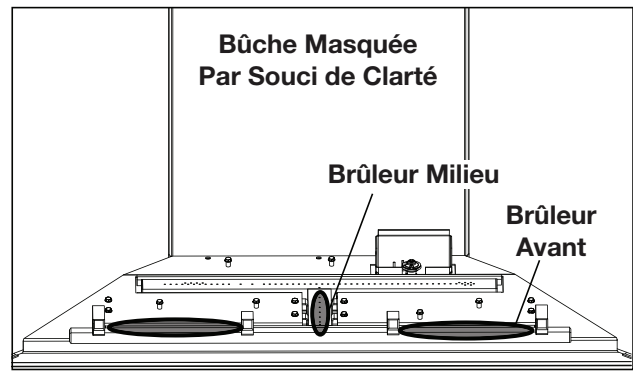

- 1a. Appliquez les charbons comme souhaité le long du plateau à média. **Placez les braises incandescentes le long des brûleurs avant et milieu.***
(Charbons et braises incandescentes non illustrés).

*** NOTE: Placez les braises incandescentes devant les grandes grappes d'orifices. Le brûleur a été conçu d'avoir de grandes flammes à ces endroits. Si non, les flammes bleu seront présents.**

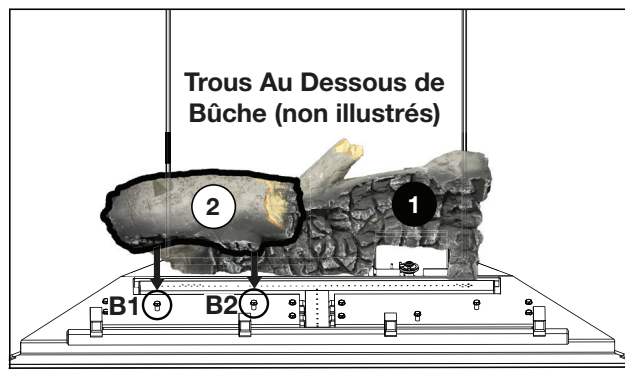

2. Placez les trous dans bûche n° 2 sur B1 et B2.

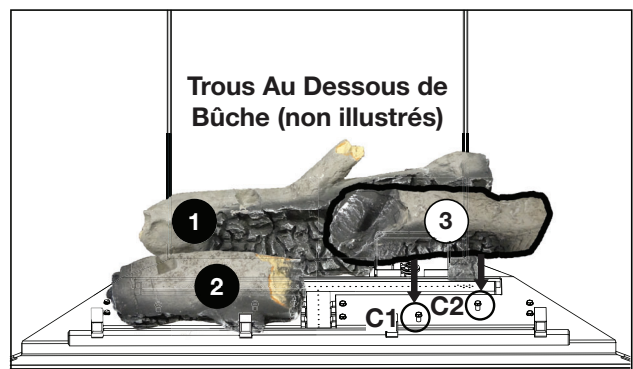

3. Placez les trous dans bûche n° 3 sur C1 et C2.

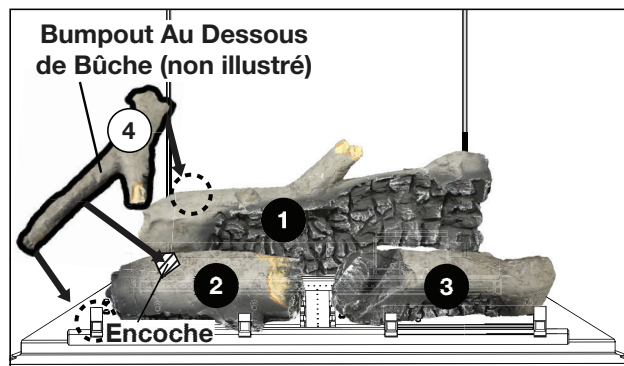

4. Placez le bumpout sur bûche n° 4 dans l'encoche dans bûche n° 2. Assurez-vous que l'extrémité arrière de bûche n° 4 repose sur le côté gauche de bûche n° 1, et que l'extrémité avant repose sur la tige de chenet première.

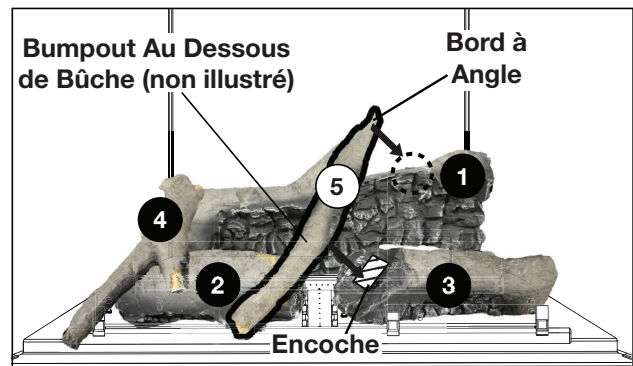

5. Placez le bumpout sur bûche n° 5 dans l'encoche dans bûche n° 3. Assurez-vous que le bord à angle de bûche n° 5 repose sur le côté droit de bûche n° 1.

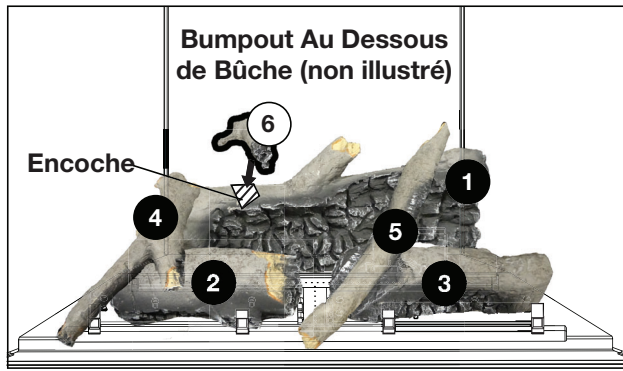

6. En tirant bûche n° 1 légèrement vers l'avant, placez le bumpout sur bûche n° 6 dans l'encoche dans bûche n° 1.

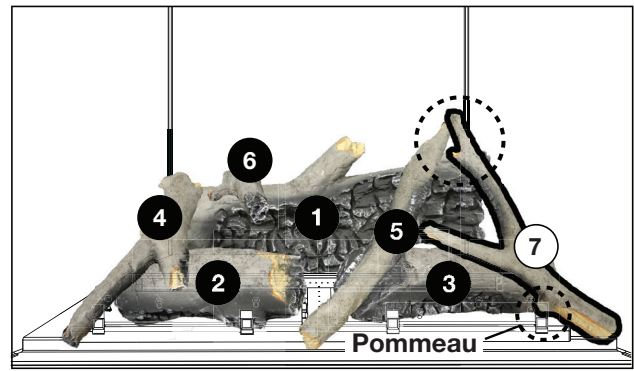

7. Placez le pommeau sur bûche n° 7 sur la tige de chenet quatrième. Assurez-vous que l'extrémité arrière de bûche n° 7 repose sur l'extrême droit de bûche n° 1.

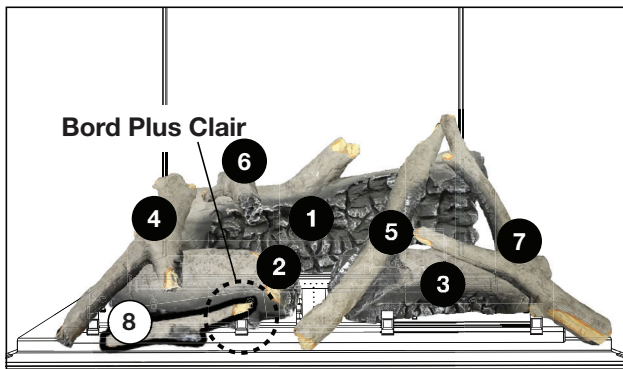

8. Placez bûche n° 8 sur le plateau à média. Assurez-vous que le bord plus clair repose sur la tige de chenet deuxième.

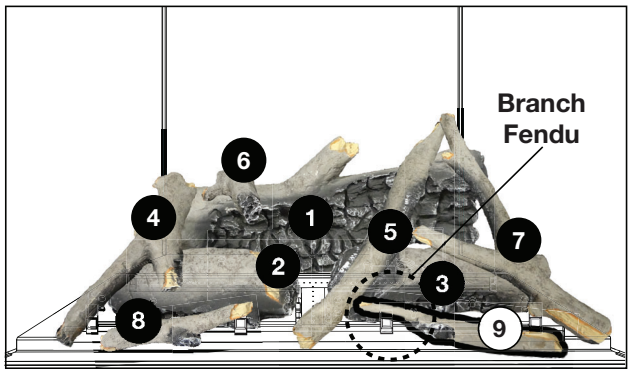

9. Placez bûche n° 7 sur le plateau à média. Assurez-vous que la branche fendu la plus longue repose sur la tige de chenet troisième.

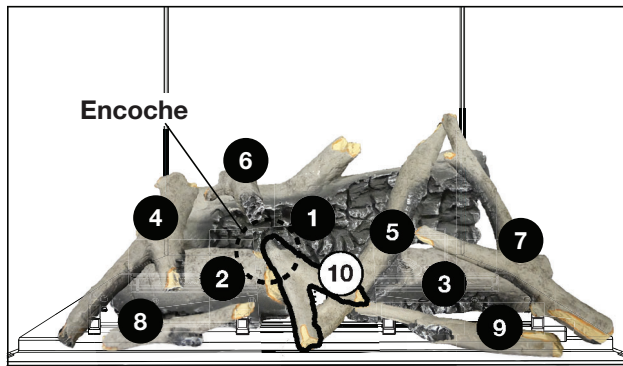

10. Placez bûche n° 10 sur l'encoche dans bûche n° 2, en reposant l'extrémité opposé de bûche n° 10 repose sur bûche n° 5. Assurez-vous que la branche plus longue et plus fort de bûche n° 10 face vers la gauche.

